

GIANTMIX FR 适用钢罐棒状搅拌机

FR1 75-200
FR3 110-275
FR4 150-275
FR4 150-400
FR5 185-400

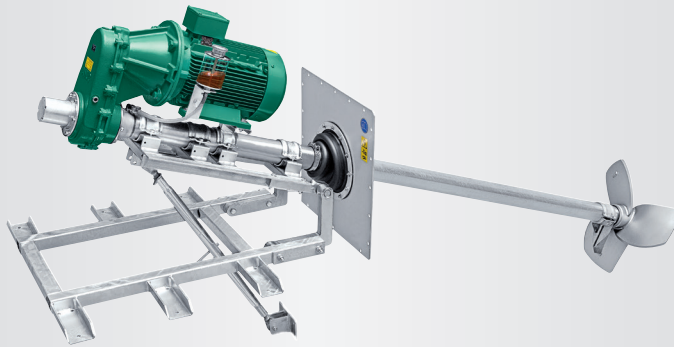

应用

棒状搅拌机用于安装在塔上
干物质含量至 14%
底物温度至 70°C PH 值 6.5 - 8.2

技术数据

杆长 3.0 / 4.0 米
搅拌机杆Ø 101.6 x 4.0 (最长3米) 或x 5.7 毫米,
不锈钢304
加价可选不锈钢316
声压级 75 dB(A)
可应用于液面下至3米
油瓶作为服务指标和浓度监察
POM保护, 用于减少摩擦

发动机

7.5 千瓦:8极
11.0 / 15.0 / 18.5 千瓦:4极
400 伏, 50 赫兹, 定制电压请咨询
热敏元件 3 x PTC 作为过热保护防
爆发动机 $\text{Ex II 3G Ex nA IIC T3 Gc}$
13.5 kW千瓦 定制功率: $\text{Ex II 2G Ex eb IIC T3 Gb}$

齿轮

圆柱齿轮减速机, 螺旋齿轮, 低噪声比例尺 $i = 3.69$ 或 5.31
单独的油室, 齿轮油SAE 85W-140 / API GL - 5
2000个工作小时后换油

轴承

2个圆锥滚轮轴承用来接收推力
机械密封 (碳化硅/碳化硅)
主动轴上的中间轴承(滑动轴承)

搅拌浆

3片浆高效动态平衡提供安静的运转

FR1:	7,5 千瓦	200 转/分钟	浆叶 HD+ 850
FR3:	11,0 千瓦	275 转/分钟	浆叶 HD+ 800
FR4:	15,0 千瓦	275 转/分钟	浆叶 HD+ 850
FR4:	15,0 千瓦	400 转/分钟	浆叶 HD+ 660
FR5:	18,5 千瓦	400 转/分钟	浆叶 HD+ 700

标准的是不锈钢304, 可选不锈钢316或加硬不锈钢

可调整范围

封板不锈钢304, 侧面固定, 高度可调整
加价可选不锈钢ss316和其它框架大小

爆炸预防区(杆和减速机)

爆炸预防区2 (罐外)和爆炸预防区1(罐内)
定制FR 13.5 千瓦对爆炸预防区1核准 (罐外)
分类机械部件
 $\text{CE Ex II 2G Ex h IIA T3 Gb}$

控制 (可选)

星型/三角开关, 软启动或变频器
交货不含电缆

GIANTMIX FR 适用钢罐棒状搅拌机

FR1 75-200

FR3 110-275

FR4 150-275

FR4 150-400

FR5 185-400

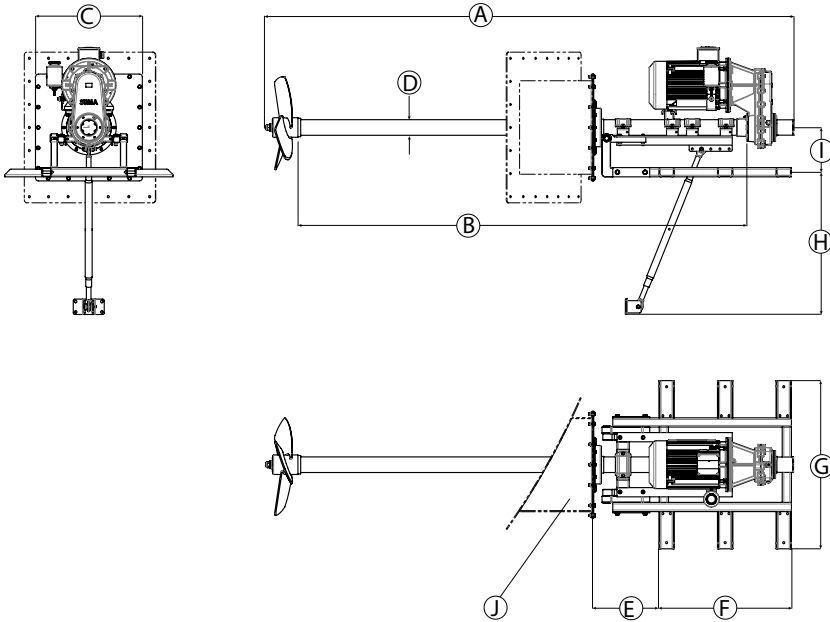

机器规格

型号	A [米]	B [米]	C [毫米]	D [Ø 毫米]	E [毫米]	F [毫米]	G [毫米]	H [毫米]	I [毫米]
FR 1/3/4*	3.5/4.5	2.9/3.9	795	101.6	0.48	860	1,090	885	320
FR 4/5	3.5/4.5	2.9/3.9	695	101.6	0.48	860	1,090	885	320

技术数据

型号	额定功率 [kW]	电压 [转/min]	电流 [VY]	频率 [AY]	功率因数 [Hz]	变速机减速比 $\cos \varphi$	转数	搅拌桨直径 [mm]	推力 [kN]	流速 [m/s] *	水的翻转速度 [m ³ /min]	重量 [kg]
FR1	7.5	200	400	18.0	50	0.70	3.69	850	2.1	2.6	85	550
FR3	11.0	275	400	21.0	50	0.87	5.31	800	3.0	3.2	95	550
FR4	15.0	275	400	28.3	50	0.83	5.31	850	4.0	3.5	116	550
FR4	15.0	400	400	28.3	50	0.83	3.69	660	3.3	4.2	82	550
FR5	18.5	400	400	34.0	50	0.85	3.69	700	3.9	4.3	94	550

保留技术更改
在水中, 距离1.2米